

Artikelbeschreibung/Produktabbildungen

**Beschreibung****Werkstoff:**

Gehäuse Messing.

Magnetkern NdFeB (Neodym).

Hinweis:

Glatte Ausführung, geschirmtes System. Neodym-Stabgreifer dürfen auf keinen Fall direkt im Eisen eingepresst werden, da sonst Haftkraftverluste durch magnetischen Kurzschluss eintreten. Durchmesser „D“ geschliffen mit Passungstoleranz h6.

Die Stabgreifer können um das Maß „H1 und H2“ gekürzt bzw. bearbeitet werden.

Temperaturbereich:

max. 150 °C.

Montage:

Die Magnete können durch Einpressen, Einschrauben oder Einkleben montiert werden.

Zeichnungshinweis:

1) Haftfläche

Zeichnungen

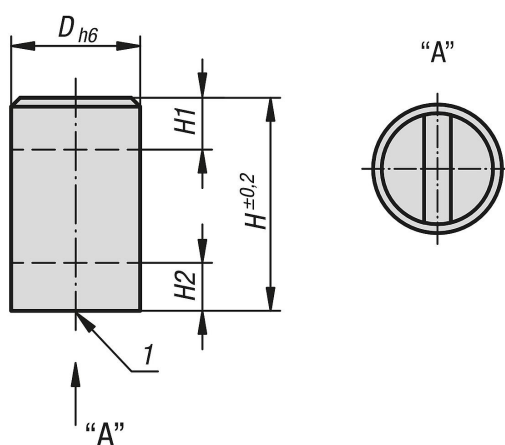

Artikelübersicht

Bestellnummer	D	H	H1	H2	Haftkraft N	Haftkraft bei H2 max. N	Abstand zu Eisenwandungen/mm
09067-11-06	6	20	10	3	9	12	1,5
09067-11-08	8	20	10	3	22	29	1,5
09067-11-10	10	20	8	5	27	38	2
09067-11-13	13	20	6	5	49	66	2,5
09067-11-16	16	20	2	6	94	108	3
09067-11-20	20	25	5	7	173	235	4
09067-11-25	25	35	7	8	292	380	5
09067-11-32	32	40	4,5	10	529	640	6